

EPOMINI



EpoMini 5



EpoMini 20



– gegen Winterglätte!

EPOMINI

Technische Daten und Dimensionen

	EpoMini 5	EpoMini 20
Fassungsvermögen:	ca. 50 liter	ca. 200 liter
Streubreite:	550 mm	800 mm
Gesamtbreite:	760 mm	1065 mm
Gewicht:	30 kg	75 kg
Streulänge, Salz:	ca. 5 km	ca. 15 km
Streulänge, Sand:	ca. 1 km	ca. 2-3 km
Standardausrüstung:	Umrührwelle, Gummiboden, Federboden mit Regulierung, Auslegewalze, Transmission und Rädern.	

Funktionen:

Das Epoke Dosiersystem gewährleistet eine genaue und gleichmäßige Ausbringung des jeweiligen Streumaterials in der ganzen Breite des Streuers.

Eine Unrührwelle im Behälter lockert und verteilt das Material und verhindert Brückenbildung.

Wie alle anderen Epoke Maschinen ist EpoMini sandgestrahlt, mit Zinkstaubprimer und Zweikomponenten-Polyurethan Grundierer rostgeschützt sowie mit Zweikomponenten-Topcoat lackiert.

EpoMini 5

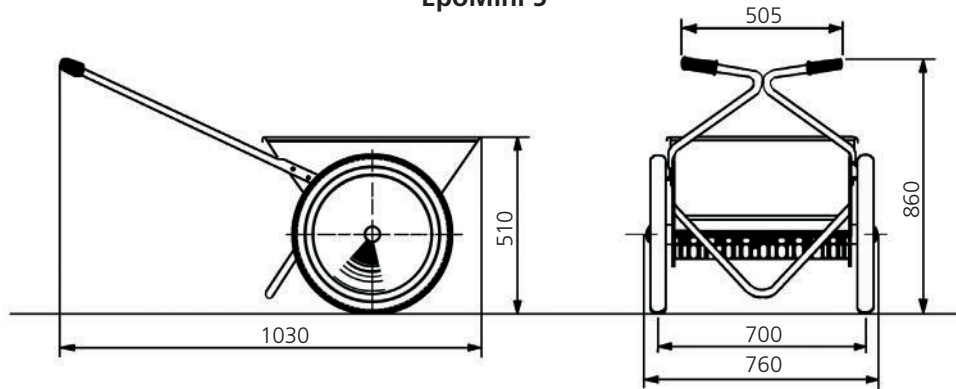

EpoMini 20

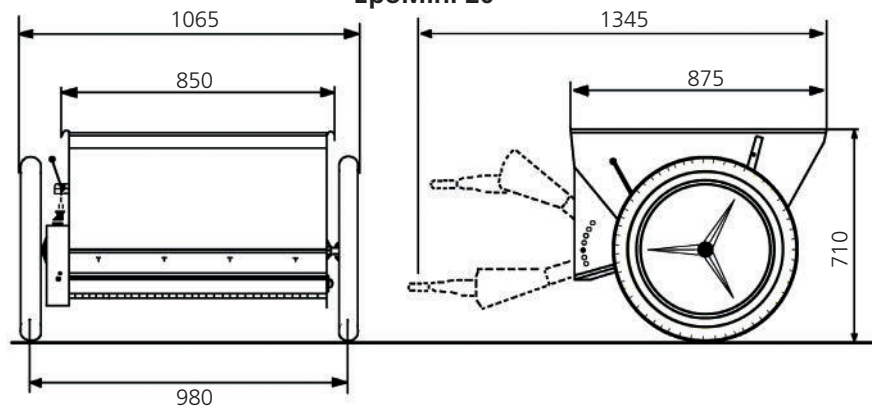

Epoke® A/S
 Vejenvej 50, Askov
 DK-6600 Vejen
 Tel. +45 76 96 22 00
 Fax +45 75 36 38 67
 epoke@epoke.dk
 www.epoke.dk



In Rahmen unserer Bemühungen eine hohe Produktqualität zu gewährleisten erhielt Epoke® A/S das ISO 9001:2008 Zertifikat.
 TLG B-3 Zulassung
 GS-Zeichen
 E1-Abnahme
 RoHS Direktive
 WEEE Direktive

